

## Swedish model trains in scale H0



## Nya modeller i skala H0 - New models H0



Ellok D

Ellok Rc2



Diesellok T43

Ånglok S1



# Rälsbuss Y6 - Y7- Ufv 1/87

## Det mest Svenska fordon som man kan ha på sin modelljärnväg, Y6-Y7.

Rälsbuss Y6 i helt ny tillverkad version med plastkåpa och pressgjutet metall underrede. Kardandrivning med 5-polig motor, fullständig detaljering, belysning och digitalt klart kretskort.

Levereras som färdigmodell i DC analog, DCC ljud, AC digital och AC Sound.

## The most Swedish vehicles you can have on your layout, Railcar Y6-Y7.

Railcar Y6 in entirely new version with plastic cover and press cast metal base. Driving with 5-pole motor, full of detail, operating lights and digital circuits.

Supplied complete model of the DC analog, DCC Sound and AC digital/analogue and AC digital Sound.



### Färdigmodell Rälsbuss Y6 i leveransutförande

<b>Y6-A113</b>	Y6-850 analog likström	2495,00
<b>Y6-A163</b>	Y6-850 digital DCC sound	3495,00
<b>Y6-B113</b>	Y6-850 digital växelström	2795,00
<b>Y6-B163</b>	Y6-850 digital sound växelström	3495,00
<b>Y6-A114</b>	Y6-1105 analog likström	2495,00
<b>Y6-A164</b>	Y6-1105 digital DCC sound	3495,00
<b>Y6-B114</b>	Y6-1105 digital växelström	2795,00
<b>Y6-B164</b>	Y6-1105 digital växelström	3495,00
<b>Y6-A115</b>	Y6-1109 analog likström	2495,00
<b>Y6-A165</b>	Y6-1109 digital DCC sound	3495,00
<b>Y6-B115</b>	Y6-1109 digital växelström	2795,00
<b>Y6-B165</b>	Y6-1109 digital växelström	3495,00

### Släpvagn "Osten" finns i ett antal vagnsnummer.

<b>Ufv-A06</b>	Ufv-2051 analog likström	995,00
<b>Ufv-B06</b>	Ufv-2051 växelström	995,00
<b>Ufv-A07</b>	Ufv-2048 analog likström	995,00
<b>Ufv-B07</b>	Ufv-2048 växelström	995,00
<b>Ufv-A08</b>	Ufv-2052 analog likström	995,00
<b>Ufv-B08</b>	Ufv-2052 växelström	995,00
<b>Ufv-A09</b>	Ufv-2054 analog likström	995,00
<b>Ufv-B09</b>	Ufv-2054 växelström	995,00



### Färdigmodell Rälsbuss Y7 med Panoramaruta

<b>Y6-A118</b>	Y6-1138 analog likström	2695,00
<b>Y6-A168</b>	Y6-1138 original ljud likström	3695,00
<b>Y6-B118</b>	Y6-1138 digital växelström	2995,00
<b>Y6-B168</b>	Y6-1138 digital sound AC	3695,00
<b>Y6-A119</b>	Y6-1201 analog likström	2695,00
<b>Y6-A169</b>	Y6-1201 original ljud likström	3695,00
<b>Y6-B119</b>	Y6-1201 digital växelström	2995,00
<b>Y6-B169</b>	Y6-1201 digital sound AC	3695,00
<b>Y6-A120</b>	Y6-1136 analog likström	2695,00
<b>Y6-A170</b>	Y6-1136 original ljud likström	3695,00
<b>Y6-B120</b>	Y6-1136 digital växelström	2995,00
<b>Y6-B170</b>	Y6-1137 digital sound AC	3695,00

### Rälsbussläp UB06-1949 utan motor

<b>Y6-A106</b>	UB06 analog likström	1695,00
<b>Y6-A156</b>	UB06 digitalt ljus likström	1995,00
<b>Y6-B106</b>	UB06 växelströmshjul	1795,00

### Rälsbussläp UB06-1956 utan motor

<b>Y6-A107</b>	UB06 analog likström	1695,00
<b>Y6-A157</b>	UB06 digitalt ljus likström	1995,00
<b>Y6-B107</b>	UB06 växelströmshjul	1795,00

## Y6 + Ufv i paket

### Rälsbuss Y6 med släp Ufv Specialversion med norrlands snöplog

<b>Y6-A315</b>	Paket analog likström	2795,00
<b>Y6-A365</b>	Paket digital Sound likström	3795,00
<b>Y6-B315</b>	Paket analog vx-ström	3495,00
<b>Y6-B365</b>	Paket digital Sound vx-ström	4495,00

## Rälsbuss paket till specialpris!



Y6 + Ufv i paket  
Rälsbuss Y6 med  
Norrlands snöplog +  
bagagesläp Ufv



## Rälsbuss Y6 i övriga versioner

Rälsbuss Y6 i Danska versioner och Svenska privatbanan Säröbanan. Railcar Y6 in Danish private railcompany HTJ, ÖTJ and ÖSJS and Swedish railcomp. Särö Levereras som färdigmodell i analog likström, digital med ljud för likström DC eller i AC.



### Rälsbuss och släpvagn HTJ + ÖHJ

<b>Y6-A180</b> Motorvagn analog likström	2595,00
<b>Y6-A181</b> Motorvagn digital DCC Sound	3595,00
<b>Y6-B180</b> Motorvagn digital växelström	2895,00
<b>Y6-B181</b> Motorvagn digital AC sound	3595,00
<b>Y6-A184</b> Manövernagn analog DC ut. motor	1795,00
<b>Y6-B184</b> Manövernagn analog AC ut. motor	1895,00



### Rälsbuss HTJ i begränsad specialserie

<b>Y6-A186</b> Motorvagn analog likström	2595,00
<b>Y6-A187</b> Motorvagn digital DCC Sound	3595,00
<b>Y6-B186</b> Motorvagn digital växelström	2895,00
<b>Y6-B187</b> Motorvagn digital AC sound	3595,00



### Rälsbuss och släpvagn Säröbanan

<b>Y6-A175</b> Motorvagn analog likström	2595,00
<b>Y6-A176</b> Motorvagn digital DCC Sound	3595,00
<b>Y6-B175</b> Motorvagn digital växelström	2895,00
<b>Y6-B176</b> Motorvagn digital AC sound	3595,00
<b>Y6-A177</b> Manövernagn analog DC ut. motor	1795,00
<b>Y6-B177</b> Manövernagn analog AC ut. motor	1895,00



### Rälsbuss och släpvagn ÖSJS

<b>Y6-A182</b> Motorvagn analog likström	2595,00
<b>Y6-A183</b> Motorvagn digital DCC Sound	3595,00
<b>Y6-B182</b> Motorvagn digital växelström	2895,00
<b>Y6-B183</b> Motorvagn digital AC sound	3595,00
<b>Y6-A185</b> Manövernagn analog DC ut. motor	1795,00
<b>Y6-B185</b> Manövernagn analog AC ut. motor	1895,00

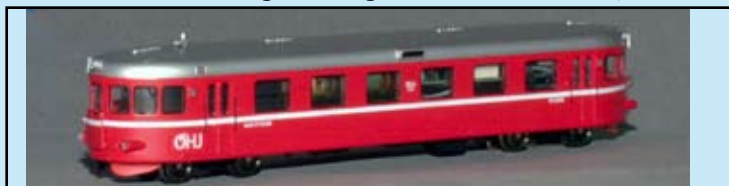

### Rälsbuss ÖHJ i begränsad specialserie

<b>Y6-A188</b> Motorvagn analog likström	2595,00
<b>Y6-A189</b> Motorvagn digital DCC Sound	3595,00
<b>Y6-B188</b> Motorvagn digital växelström	2895,00
<b>Y6-B189</b> Motorvagn digital AC sound	3595,00



## Ånglok SJ S1

**New 2010**

### Ånglok SJ S1 i färdigmodell H0 Swedish Steam S1 in RtR

<b>S1-A110</b> S1-1916 analog likström	2995,00
<b>S1-B110</b> S1-1916 analog växelström	3495,00
<b>S1-A160</b> S1-1916 digital ljud likström	3995,00
<b>S1-B160</b> S1-1916 digital växelström ljud	4495,00
<b>S1-A111</b> S1-1921 analog likström	2995,00
<b>S1-B111</b> S1-1921 analog växelström	3495,00
<b>S1-A161</b> S1-1921 digital ljud likström	3995,00
<b>S1-B161</b> S1-1921 digital växelström ljud	4495,00



## Ånglok SJ E2

**New 2010**

### Ånglok SJ E2 i färdigmodell H0 Swedish Steam E2 in RtR

<b>E2-A110</b> E2-1040 analog likström	2995,00
<b>E2-B110</b> E2-1040 analog växelström	3495,00
<b>E2-A160</b> E2-1040 digital ljud likström	3995,00
<b>E2-B160</b> E2-1040 digital växelström ljud	4495,00
<b>E2-A111</b> E2-1242 analog likström	2995,00
<b>E2-B111</b> E2-1242 analog växelström	3495,00
<b>E2-A161</b> E2-1242 digital ljud likström	3995,00
<b>E2-B161</b> E2-1242 digital växelström ljud	4495,00



## Ånglok SJ E

**New 2010**

### Ånglok SJ E i färdigmodell H0 Swedish Steam E in RtR

<b>E-A110</b> E-900 analog likström	2995,00
<b>E-B110</b> E-900 analog växelström	3495,00
<b>E-A160</b> E-900 digital ljud likström	3995,00
<b>E-B160</b> E-900 digital växelström ljud	4495,00
<b>E-A111</b> E-1023 analog likström	2995,00
<b>E-B111</b> E-1023 analog växelström	3495,00
<b>E-A161</b> E-1023 digital ljud likström	3995,00
<b>E-B161</b> E-1023 digital växelström ljud	4495,00



Svenska modeller 2009-2010

## Motorvagn SJ X2000

Motorvagnståg 3-delar X2000 i helt ny tillverkad version med plastkåpa och pressgjutet metallunderrede och drivning från Rocos ICE. Kardandrivning med 5-polig motor, fullständig detaljering och belysning. Digitalkretskort. Levereras som färdigmodell i analog likström, digital med ljud för likström DC eller i AC. Modellen kommer att tillverkas om det finns tillräckligt med förhandsbokningar. Beräknat pris från 4500,00 i analogt DC utförande

Swedish fast train set X2000 in a complete new version with plastic body and cast under frame from Roco ICE. With digital interface. Exact details and operating lights. Can be bought in both DC and AC analogue, digital or



Bilderna visar Jeco modell av X2000 i metall från år 2000

**New 2010**



Mellanvagnar kommer att finnas att köpa extra.



Modellen kommer att tillverkas om det finns tillräckligt med förhandsbokningar.

## Svenska lokljud 21-pol



Specialprogrammerade 21-poliga ESU-digital dekodrar med original ljud från olika lok. Ljuddekoder för BÅDE lik- (DCC/NMRA) och växelström (Märklin Motorola) digitalsystem. Högtalare med diameter 23 mm och resonanslåda köps till. Med NMRA/DCC snabbkontakt. Mått: 31 x 15,5 x 6,5mm. Special sound decoder with original sound from Swedish locos for 21-pin contact.

<b>ESU 57586</b> Motorvagn X2000 New 2010	1450,00
<b>ESU 57587</b> Ellok Ra	1450,00
<b>ESU 57588</b> Ellok Hg New 2010	1450,00
<b>ESU 57589</b> Ellok Ma New 2009 Med motorumsblyxt på körstegen.	1450,00
<b>ESU 57590</b> Ångloksljud 2-cyl. Ånglok S1 med flera.	1450,00
<b>ESU 57591</b> Ånglok 3-cylinder Ånglok E-10 med flera.	1450,00
<b>ESU 57592</b> Ellok malmlök Dm3 Med motorumsblyxt på körstegen.	1450,00
<b>ESU 57593</b> Ellok Rc-lok	1450,00
<b>ESU 57594</b> Diesellok T43	1450,00
<b>ESU 57595</b> Ellok F-lok	1450,00
<b>ESU 57596</b> Diesellok T44	1450,00
<b>ESU 57597</b> Ellok Du/Dk/Dg Med motorumsblyxt på körstegen.	1450,00
<b>ESU 57598</b> Motorvagn Y6	1450,00
<b>ESU 57599</b> ÅNGLOK F	1450,00

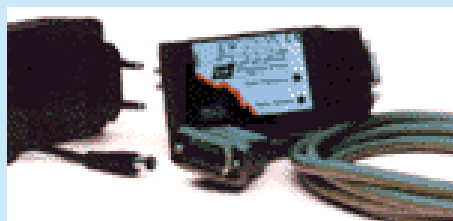

**ESU 53451** Lokprogrammerare 1594,00  
Dekoder programmerare för DCC/NMRA dekodrar. Enkel programmering av dekoderns CV-värden via datorn. Ansluts till en ledig USB-port på PC:n. Möjlighet att även programmera nytt ljud för ESUs ljuddekodrar. CD med program, interface, batteri eliminator och USB-portskabel medföljer

## Svenska lokljud 8-polig



Specialprogrammerade 8-poliga ESU-digital dekodrar med original ljud från olika lok. Ljuddekoder för BÅDE lik- (DCC/NMRA) och växelström (Märklin Motorola) digitalsystem. Högtalare med diameter 23 mm och resonanslåda ingår. Med NMRA/DCC snabbkontakt. Mått: 31 x 15,5 x 6,5mm. Special sound decoder with original sound from Swedish locos for 8-pin contact.

<b>ESU 59586</b> Motorvagn X2000 New 2010	1450,00
<b>ESU 59587</b> Ellok Ra	1450,00
<b>ESU 59588</b> Ellok Hg New 2010	1450,00
<b>ESU 59589</b> Ellok Ma New 2009 Med motorumsblyxt på körstegen.	1450,00
<b>ESU 59590</b> Ångloksljud 2-cyl. Ånglok S1 med flera.	1450,00
<b>ESU 59591</b> Ånglok 3-cylinder Ånglok E-10 med flera.	1450,00
<b>ESU 59592</b> Ellok malmlök Dm3 Med motorumsblyxt på körstegen.	1450,00
<b>ESU 59593</b> Ellok Rc-lok	1450,00
<b>ESU 59594</b> Diesellok T43	1450,00
<b>ESU 59595</b> Ellok F-lok	1450,00
<b>ESU 59596</b> Diesellok T44	1450,00
<b>ESU 59597</b> Ellok Du/Dk/Dg Med motorumsblyxt på körstegen.	1450,00
<b>ESU 59598</b> Motorvagn Y6	1450,00
<b>ESU 59599</b> ÅNGLOK F	1450,00



**ESU 51900** Testbänk 572,00  
Profi-Prüfstand för Dekoder. Anslutning för NEM652, NEM651 och 21-polig dekodrar. Dekoder utan kontakt kan enkelt anslutas till klämmor för test. Motor med svänghjul och en högtalare sitter även monterat.

**ESU 51950** Honkkontakt 8-polig 42,00  
8-polig DCC snabbkontakt (hona) med kablar (standardfärgerna för DCC) för inlödning i lok/vagnar. Längd: 300 mm.

## Diesellok SJ T43

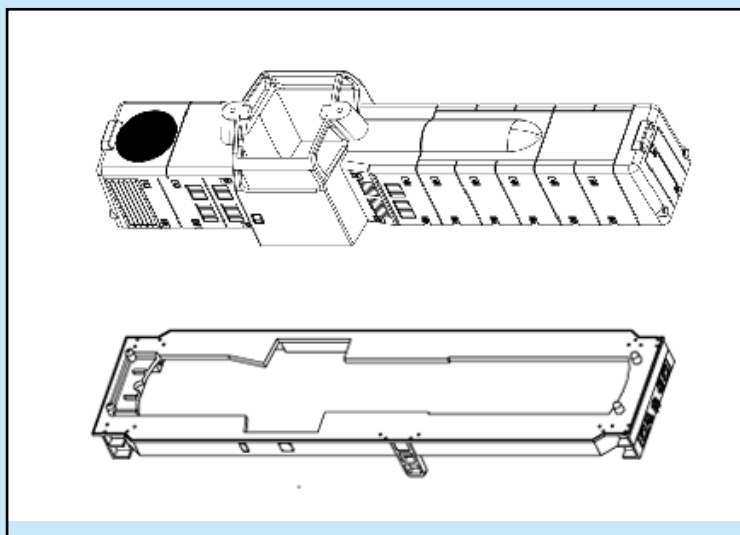

Diesellok T43 i helt ny tillverkad version med plastkåpa och pressgjutet metallunderrede. Kardandrivning med 5-polig motor, fullständig detaljering och belysning, digitalkretskort, högtalare. Vikt 320 gram. Levereras som färdigmodell i analog likström, digital med ljud för likström DC eller i AC.

Swedish diesel T43 in a complete new version with plastic body and cast under frame. With digital interface and speaker. Exact details and operating lights. Can be bought in both DC and AC analogue, digital or digital with sound.

### Diesellok SJ T43 Orange/blå

<b>T43-A110</b>	T43-224 analog-likström	2495,00
<b>T43-B110</b>	T43-224 analog-växeström	2795,00
<b>T43-A160</b>	T43-224 digital ljud-likström	3495,00
<b>T43-B160</b>	T43-224 digital-växeström ljud	3495,00

<b>T43-A111</b>	T43-227 analog-likström	2495,00
<b>T43-B111</b>	T43-227 analog-växeström	2795,00
<b>T43-A161</b>	T43-227 digital ljud-likström	3495,00
<b>T43-B161</b>	T43-227 digital-växeström ljud	3495,00

### Diesellok SJ T43 Blå/vit/röd

<b>T43-A210</b>	T43-249 analog-likström	2495,00
<b>T43-B210</b>	T43-249 analog-växeström	2795,00
<b>T43-A260</b>	T43-249 digital ljud-likström	3495,00
<b>T43-B260</b>	T43-249 digital-växeström ljud	3495,00

<b>T43-A211</b>	T43-222 analog-likström	2495,00
<b>T43-B211</b>	T43-222 analog-växeström	2795,00
<b>T43-A261</b>	T43-222 digital ljud-likström	3495,00
<b>T43-B261</b>	T43-222 digital-växeström ljud	3495,00

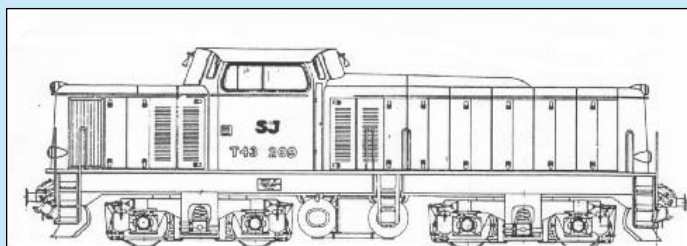

Den nya modellen av T43 blir med helt ny tillverkad kåpa och gångbord. Pressgjutet underrede i metall med metallboggier och strömupptagning på alla hjul. I likström blir det drivning på alla hjul med kardandrift från en 5-polig motor med svänghjul. Kretskort med plats för en 21-polig dekoder eller ljuddekoder, högtalare är förmonterad i alla modeller. Modellen har 4 punkts vit belysning framåt med röd baklampa. En skalariktig modell i H0 som har saknats på svenska modelljärnvägar.

### Ny drivning/underrede för diesellok Lima T43. Pressgjutet underrede i högsta kvalitet.

<b>T43-A16</b>	Komplett underrede i DC analog	1395,00
<b>T43-A66</b>	Komplett underrede i DCC digital	1695,00
<b>T43-A166</b>	Komplett underrede i DCC sound	2395,00
<b>T43-B66</b>	Komplett underrede i AC analog/dig	1695,00
<b>T43-B166</b>	Komplett underrede i AC sound	2395,00

Bilden visar gamla modellen i CNC-fräst mässing

# Ellok SJ Du/Dk 1/87



Early prototype of the D-373



Foto of the D-373 from Stockholm



Tidigare Jeco modell D-338 i mässing



Färdigmodell av ellok SJ D. Pressgjutet metallunderrede med kåpa av plast. Full detaljering och belysning riktningst styrt med röd ljus. Hel och halvljus samt blyxtljus i maskinrummet med en ljuddekor som har riktigt ljud från ett D-lok. Fjädrande buffertar. Levereras i en stötsäker box med några smådetaljer för eftermontering såsom A-ändesskärmar, elkopplingskablar och bromsslangar.  
DC = analog likström, AC = växelström analog/digital, DCC Sound = Ljud likström, AC Sound = ljud vx-ström Motorola.

Model of the Swedish electric locomotive D from the 1950 to 1970. Plastic body with metal frame. Fully detailed with operating lights. With sound it also have working FLASH OF LIGHTING in the motor room. MK-2 pantographs in metal, spoke wheels and sprung buffers. A really nice and classic model for the real swedish train fan.

**Du-A110** Ellok Du-373 DC analog **2695,00**

Modellen har digital interface och högtalare förberett.

**Du-A130** Ellok Du-373 DC digital **2995,00**

Modellen är i samma utförande som Du-A110 men är i digitalt utförande. Monterad lokdekorer lokpilot ESU

**Du-A160** Ellok Du-373 Sound DCC digital **3695,00**

Modellen är i samma utförande som Du-A110 men i digitalt ljud utförande. Monterad ljuddekorer ESU-3,5

**Du-B110** Ellok Du-373 AC digital **2995,00**

Modellen är i samma utförande som Du-A110 men är i digitalt utförande för växelström. Monterad lokdekorer ESU

**Du-B160** Ellok Du-373 Sound AC digital **3695,00**

Modellen är i samma utförande som Du-B110 men i digitalt ljud utförande. Monterad ljuddekorer ESU-3,5

**Du-A111** Ellok Du-432 DC analog **2695,00**

Modellen har digital interface och högtalare förberett.

**Du-A131** Ellok Du-432 DC digital **2995,00**

Modellen är i samma utförande som Du-A111 men är i digitalt utförande. Monterad lokdekorer lokpilot ESU

**Du-A161** Ellok Du-432 Sound DCC digital **3695,00**

Modellen är i samma utförande som Du-A111 men i digitalt ljud utförande. Monterad ljuddekorer ESU-3,5

**Du-B111** Ellok Du-432 AC digital **2995,00**

Modellen är i samma utförande som Du-A111 men är i digitalt utförande för växelström. Monterad lokdekorer ESU

**Du-B161** Ellok Du-432 Sound AC digital **3695,00**

Modellen är i samma utförande som Du-B111 men i digitalt ljud utförande. Monterad ljuddekorer ESU-3,5



Tidigare Jeco modell D-293 i mässing

# Ellok SJ Rc 1/87



Ellok SJ Rc2-1100. Foto tinumix.se/tagregistret



Ellok SJ Rc2-1103. Foto tinumix.se/tagregistret



Ellok GC Rc2-1097. Foto tinumix.se/tagregistret



Ellok SJ Rc3-1058. Foto Conny Viinamäki

## Ellok SJ/GC Rc2-3 i nytt utförande

SJ ellok i modernt utförande och med gummilister eller metallram runt fönstren. 3-punkts vit belysning (med hel och halvljus på ljudversionerna) framåt och med röd baklampa och körriktningsväxlande. Loket har plastkåpa och pressgjutet metallunderrede med drivning med kardan till boggien. 5-polig motor med svänghjul. Kretskort med dekoderinterface för 21-stifts dekoder. Metallhjul med NEM-norm. Hyttinredning. NEM-kopplings box och styrfjäder i underredet. LLXJE235 metallbyglar. Fjädrande buffertar. Vikt 380 gr. Klarar från kurvradie 360mm. På de med ljud angivet är ljud laddat på en ESU-dekoder 21-stifts från en Rc.

Levereras i en stötsäker box med instruktioner och garantisedel

Swedish electric locomotive Rc as a super model. Plastic body with metal frame. Fully detailed and with operating lights. PCB with 21-pin decoder interface and speaker. Pantographs LLXJE235 in metal. NEM-coupling shaft.

## Ellok SJ Rc2-1100 Orange målning

<b>Rc2-A210</b>	Rc2-1100 analog likström	2795,00
<b>Rc2-B210</b>	Rc2-1100 analog växelström	3095,00
<b>Rc2-A260</b>	Rc2-1100 digital Sound likström	3795,00
<b>Rc2-B260</b>	Rc2-1100 digital Sound vx-ström	3795,00

## Ellok SJ Rc2-1103 Orange målning

<b>Rc2-A211</b>	Rc2-1103 analog likström	2795,00
<b>Rc2-B211</b>	Rc2-1103 analog växelström	3095,00
<b>Rc2-A261</b>	Rc2-1103 digital Sound likström	3795,00
<b>Rc2-B261</b>	Rc2-1103 digital Sound vx-ström	3795,00

## Ellok GC Rc2-1097 Grön Green Cargo

<b>Rc2-A212</b>	Rc2-1097 analog likström	2795,00
<b>Rc2-B212</b>	Rc2-1097 analog växelström	3095,00
<b>Rc2-A262</b>	Rc2-1097 digital Sound likström	3795,00
<b>Rc2-B262</b>	Rc2-1097 digital Sound vx-ström	3795,00

## Ellok SJ Rc3-1058 Blå

<b>Rc3-A310</b>	Rc3-1058 analog likström	2795,00
<b>Rc3-B310</b>	Rc3-1058 analog växelström	3095,00
<b>Rc3-A360</b>	Rc3-1058 digital Sound likström	3795,00
<b>Rc3-B360</b>	Rc3-1058 digital Sound vx-ström	3795,00

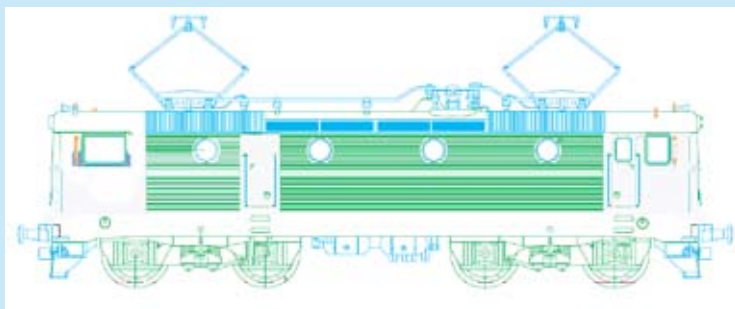





# Ellok SJ Ra 1/87



SJ ellok Ra i 60-tals utförande och med gummilister runt fönstren. A-ändesskärmar (987,988 och 991 medans 994 har A+B märkning). 3-punkts vit belysning (med hel och halvljus på ljudversionerna) framåt och med röd baklampa och körriktningsväxlande. Loket har plastkåpa och pressgjutet metallunderrede med drivning med kugg på alla hjul. 5-polig motor med svänghjul. Kretskort med deko-derinterface för 8 eller 21-stifts dekodere. Metallhjul med NEM-norm. Hyttinredning. NEM-kopplingsbox och styrfjäder i underredet. LLXJE metallbyglar. Fjädrande buffertar. Vikt 380 gr. Klarar från kurvradie 360mm. På de med ljud angivet är ljud laddat på en ESU-dekoder 21-stifts från en Ra. Extradetaljer såsom bromsslängor, elkopplingskablar, backspeglar och A-ändesskärmar bifogas i förpackningen. Levereras i en stötsäker box med instruktioner och garantisedel.

Swedish electric locomotive Ra as a super model. Plastic body with metal frame. Fully detailed with operating lights. PCB with 21-pin decoder interface and speaker. Pantographs type LLXJE in metal. NEM-coupling shaft.

### Äldre färgsättning med blå linje:

- Ra-A103** Ellok Ra-987 DC analog **3350,00**  
Analog likström med dekoder snabbfäste
- Ra-A104** Ellok Ra-988 DC analog **3350,00**  
Analog likström med dekoder snabbfäste
- Ra-A163** Ellok Ra-987 DC digital sound **4350,00**  
Modellen är i samma utförande som Ra-A103 men är i digitalt utförande med ljud. Monterad lokdekoder ESU3,5
- Ra-A164** Ellok Ra-988 DC digital sound **4350,00**  
Modellen är i samma utförande som Ra-A104 men är i digitalt utförande med ljud. Monterad lokdekoder ESU3,5
- Ra-B103** Ellok Ra-987 AC analog/digital **3650,00**  
Med monterad dekoder ESU Lokpilot 3,0
- Ra-B104** Ellok Ra-988 AC analog/digital **3650,00**  
Med monterad dekoder ESU Lokpilot 3,0
- Ra-B163** Ellok Ra-987 AC digital sound **4350,00**  
Modellen är i samma utförande som Ra-B103 men är i digitalt utförande med ljud. Monterad lokdekoder ESU3,5
- Ra-B164** Ellok Ra-988 AC digital sound **4350,00**  
Modellen är i samma utförande som Ra-B104 men är i digitalt utförande med ljud. Monterad lokdekoder ESU3,5

### Nyare färgsättning med vit linje/bård:

- Ra-A107** Ellok Ra-991 DC analog **3495,00**  
Analog likström med dekoder snabbfäste
- Ra-A110** Ellok Ra-994 DC analog **3495,00**  
Analog likström med dekoder snabbfäste
- Ra-A167** Ellok Ra-991 DC digital sound **4495,00**  
Modellen är i samma utförande som Ra-A107 men är i digitalt utförande med ljud. Monterad lokdekoder ESU3,5
- Ra-A170** Ellok Ra-994 DC digital sound **4495,00**  
Modellen är i samma utförande som Ra-A110 men är i digitalt utförande med ljud. Monterad lokdekoder ESU3,5
- Ra-B107** Ellok Ra-991 AC analog/digital **3795,00**  
Med monterad dekoder ESU Lokpilot 3,0
- Ra-B110** Ellok Ra-994 AC analog/digital **3795,00**  
Med monterad dekoder ESU Lokpilot 3,0
- Ra-B167** Ellok Ra-991 AC digital sound **4495,00**  
Modellen är i samma utförande som Ra-B107 men är i digitalt utförande med ljud. Monterad lokdekoder ESU3,5
- Ra-B170** Ellok Ra-994 AC digital sound **4495,00**  
Modellen är i samma utförande som Ra-B110 men är i digitalt utförande med ljud. Monterad lokdekoder ESU3,5

## Ellok SJ/TGOJ Ma 1/87



SJ ellok Ma. 4-punkts vit belysning framåt och med röd baklampa och körriktningväxlande. Loket har plastkåpa och metallunderrede med drivning med kugg på alla hjul. 5-polig motor med svänghjul. Kretskort med dekoderinterface för 8 polig dekoder. Metallhjul med genombrytna detaljer. Hyttinredning. NEM-kopplings box och styrfjäder i boggien. LLXJE metallbyglar. Vikt 500 gram. Bör köras på minst kurvradie 400mm. På de med ljud angivet är ljud laddat på en ESU-dekoder 8-stifts från en Ma. Levereras i en stötsäker box med instruktioner och garantisedel.

Swedish electric locomotive Ma with plastic body and metal under frame. PCB with digital interface. Fully detailed and operating lights. The drive line is a Roco production.



**Ma-A788** Ellok Ma-788 DC 4950,00

Modellen levereras i analogt utförande.

**Ma-B788** Ellok Ma-788 AC 5250,00

Modellen är för växelström analogt/digitalt ESU Sound kan fås inmonterat DC/AC vid leverans mot extra tillägg på 1000,00

**Ma-A789** Ellok Ma-789 DC 4950,00

Modellen levereras i analogt utförande.

**Ma-B789** Ellok Ma-789 AC 5250,00

Modellen är för växelström analogt/digitalt ESU Sound kan fås inmonterat DC/AC vid leverans mot extra tillägg på 1000,00

**Ma-A875** Ellok Ma-875 DC 4950,00

Modellen levereras i analogt utförande.

**Ma-B875** Ellok Ma-875 AC 5250,00

Modellen är för växelström analogt/digitalt ESU Sound kan fås inmonterat DC/AC vid leverans mot extra tillägg på 1000,00

**Ma-A879** Ellok Ma-879 DC 4950,00

Modellen levereras i analogt utförande.

**Ma-B879** Ellok Ma-879 AC 5250,00

Modellen är för växelström analogt/digitalt ESU Sound kan fås inmonterat DC/AC vid leverans mot extra tillägg på 1000,00



### Ellok SJ Ma i monterings-sats

**Swedish electric locomotive Ma in complete kit DC or AC. Including Roco driving boggies.**

Bygg/monterings sats av Ellok Ma i modernt utförande. Kåpa i pressgjuten plast (SJ-brun med gråsvart tak och svart nedre bård, underrede och detaljer gjutet i mässing/vitmetall av Jeco/DJH. 5-polig motor + färdiga LLXJE byglar från Jeco och färdiga drivboggier + strömupptagning från Roco. Dekaler och etsade skyltar medföljer. Monteringsritning och beskrivning ingår. Komplet enligt detaljlistan: Kåpa, isolatorer set, strömavtagare, antenner, signalhorn, buffertar, bromsslangar, skyltar, dekal, plogar, fönster, fönsterramar, handräckhållare, boggieramar, stegar, underrede, motor, drivboggier, motor med svänghjul, kardaner, kretskort med digitalkontakt, hyttinredning, fiberoptik, lampor. Alla smådelar + underrede och boggieramar är omålade men som är lätt att handmåla.



### Ellok SJ Ma i monterings-sats

**Swedish electric locomotive Ma in complete kit**

**Ma-100** Målad kåpa med fönster 795,00

**Ma-A51** Ma i komplett sats DC 788-789 2395,00

**Ma-A52** Ma i komplett sats DC 875-879 2395,00

**Ma-B51** Ma i komplett sats AC 788-789 2695,00

**Ma-B52** Ma i komplett sats AC 875-879 2695,00

## Ellok SJ F 1/87



Ellok SJ F-697 med A-ändesskyltar



Ellok SJ F-701 med A och B märkning

## Ellok SJ Bt 1/87



Bt-306 Orange

**New 2010**



Bt-305 Grön

SJ ellok F-lok i nitat utförande och med gummilister runt fönstren. 3-punkts vit belysning (med hel och halvljus på ljudversionerna) framåt och med röd baklampa och körriktningsväxlande. Loket har plastkåpa och pressgjutet metallunderrede med drivning med kugg på alla hjul. 5-polig motor med svänghjul. Kretskort med dekoderinterface för 8 eller 21-stifts dekoder. Metallhjul med genombrytna detaljer. Hyttinredning. NEM-kopplings box och styrfjäder under löpvaggorna. MK-2 metallbyglar. Metallramsidor. Fjädrande bufferter. Vikt 370 gr. Bör köras på minst kurvradie 400mm. På de med ljud angivet är ljud laddat på en ESU-dekoder 21-stifts från en EL-F. Levereras i en stötsäker box med instruktioner och garantisedel.

Swedish electric locomotive F with plastic body and metal under frame. PCB with digital 21 and 8-pin interface and speaker. Fully detailed with operating lights. 5-pole motor with fly wheels. The model has openwork wheels.

**F697-A110** Ellok F-697 DC **3650,00**

Modellen levereras i analogt utförande.

**F697-A160** Ellok F-697 DCC Sound **4650,00**

Modellen levereras med digitalt ljud och med hel och halvljus

**F697-B110** Ellok F-697 AC **3950,00**

Modellen är för växelström analogt/digitalt

**F697-B160** Ellok F-697 AC Sound **4650,00**

Modellen är för växelström och levereras med digitalt ljud och med hel och halvljus. ESU Sound 3,5

**F701-A110** Ellok F-701 DC **3650,00**

Modellen levereras i analogt utförande.

**F701-A160** Ellok F-701 DCC Sound **4650,00**

Modellen levereras med digitalt ljud och med hel och halvljus. ESU 3,5

**F701-B110** Ellok F-701 AC **3950,00**

Modellen är för växelström analogt/digitalt

**F701-B160** Ellok F-701 AC Sound **4650,00**

Modellen är för växelström och levereras med digitalt ljud och med hel och halvljus. ESU Sound 3,5

Modell av TGOJ ellok Bt. Kåpa i plast med metall underrede. Full detaljering med körriktningsväxlande belysning. Kretskort med digitalinterface och högtalare. LLXJE byglar. Fjädrande buffertar. Vikt 380 gram.

Swedish electric locomotive TGOJ Bt with plastic body and metal under frame. PCB with digital 21-pin interface and speaker. Fully detailed and with operating lights. 5-pole motor with fly wheels. Phantograph LLXJE in metal.

**Bt-A110** TGOJ Ellok Bt-306 DC **3650,00**

Modellen levereras i analogt utförande.

**Bt-A160** TGOJ Ellok Bt-306 DCC Sound **4650,00**

Modellen levereras med digitalt ljud och med hel och halvljus. ESU 3,5

**Bt-B110** TGOJ Ellok Bt-306 AC **3950,00**

Modellen är för växelström analogt/digitalt

**Bt-B160** TGOJ Ellok Bt-306 AC Sound **4650,00**

Modellen är för växelström och levereras med digitalt ljud och med hel och halvljus. ESU Sound 3,5

**Bt-A111** TGOJ Ellok Bt-305 DC **3650,00**

Modellen levereras i analogt utförande.

**Bt-A161** TGOJ Ellok Bt-305 DCC Sound **4650,00**

Modellen levereras med digitalt ljud och med hel och halvljus. ESU 3,5

**Bt-B111** TGOJ Ellok Bt-305 AC **3950,00**

Modellen är för växelström analogt/digitalt

**Bt-B161** TGOJ Ellok Bt-305 AC Sound **4650,00**

Modellen är för växelström och levereras med digitalt ljud och med hel och halvljus. ESU Sound 3,5

## Diesellok T44 1/87



Diesellok Green Cargo T44-334



Diesellok Green Cargo T44-323



Diesellok Green Cargo T44-269



Diesellok SJ T44-275



### Diesellok SJ T44 i nytt utförande

Diesellok T44 i helt ny tillverkad version med plastkåpa och pressgjutet metallunderrede. Kardandrivning med 5-polig motor, fullständig detaljering och belysning med hel och halvljus på ljudversionerna, digitalkretskort, högtalare. Vikt 345 gram. Levereras som färdigmodell i analog likström, digital med ljud för likström DC eller i AC.

Swedish diesel T44 in a new serie with plastic body and metal under frame. With digital interface and speaker. Exactly details and operating lights.

#### Diesellok Green Cargo T44-334

<b>T44-A213</b> T44 analog-likström	2495,00
<b>T44-A263</b> T44 digital ljud-likström	3495,00
<b>T44-B263</b> T44 digital-växelström ljud	3495,00

#### Diesellok Green Cargo T44-323

<b>T44-A216</b> T44 analog-likström	2595,00
<b>T44-A266</b> T44 digital ljud-likström	3595,00
<b>T44-B266</b> T44 digital-växelström ljud	3595,00

#### Diesellok Green Cargo T44-269

<b>T44-A211</b> T44 analog-likström	2495,00
<b>T44-A261</b> T44 digital ljud-likström	3495,00
<b>T44-B261</b> T44 digital-växelström ljud	3495,00

#### Diesellok SJ T44-275

<b>T44-A114</b> T44 analog-likström	2495,00
<b>T44-A164</b> T44 digital ljud-likström	3495,00
<b>T44-B164</b> T44 digital-växelström ljud	3495,00



# Ellok SJ Hg 1/87



Hg-661 med A-ändesskärmar



Hg-661 med A-ändesskärmar



Hg-774 med A+B märkning



SJ ellok Hg i super utförande. 3-punkts vit belysning (med hel och halvljus på ljudversionerna) framåt och med röd baklampa och körriktningsväxlande. Loket har plastkåpa och pressgjutet metallunderrede med drivning med kugg på alla hjul. 5-polig motor med svänghjul. Kretskort med dekoderinterface för 21-stifts dekoder. Metallhjul i NEM standard. Hyttinredning. NEM-kopplingsbox. MK-2 metallbyglar. Fjädrande bufferter. Bör köras på minst kurvradie 400 mm. På de med ljud angivet är ljud laddat på en ESU-dekoder 21-stifts från en Hg. Levereras i en stötsäker box med instruktioner och garantisedel.

Swedish Electric locomotive Hg as a super model. Plastic body with metal under frame. PCB with digital interface and speaker. Fully detailed and operating lights. MK-2 Pantographs in metal.

## ELLOK SJ Hg

**Hg-A110** Ellok Hg-661 DC **3350,00**

Modellen levereras i analogt utförande.

**Hg-A160** Ellok Hg-661 DCC Sound **4350,00**

Modellen levereras med digitalt ljud med hel och halvljus

**Hg-B110** Ellok Hg-661 AC **3650,00**

Modellen är för växelström analogt/digitalt

**Hg-B160** Ellok Hg-661 AC Sound **4350,00**

Modellen är för växelström och levereras med digitalt

ljud och med hel och halvljus. ESU Sound 3,5

**Hg-A111** Ellok Hg-774 DC **3350,00**

Modellen levereras i analogt utförande.

**Hg-A161** Ellok Hg-774 DCC Sound **4350,00**

Modellen levereras med digitalt ljud med hel och halvljus

**Hg-B111** Ellok Hg-774 AC **3650,00**

Modellen är för växelström analogt/digitalt

**Hg-B161** Ellok Hg-774 AC Sound **4350,00**

Modellen är för växelström och levereras med digitalt

ljud och med hel och halvljus. ESU Sound 3,5

## ELLOK TGOJ Hg Orange

**Hg-A114** Ellok Hg-203 DC **3450,00**

Modellen levereras i analogt utförande.

**Hg-A164** Ellok Hg-203 DCC Sound **4450,00**

Modellen levereras med digitalt ljud med hel och halvljus

**Hg-B114** Ellok Hg-203 AC **3750,00**

Modellen är för växelström analogt/digitalt

**Hg-B164** Ellok Hg-203 AC Sound **4450,00**

Modellen är för växelström och levereras med digitalt

ljud och med hel och halvljus. ESU Sound 3,5



**Pressgjutet underrede med metall-boggier till rälsbuss Y6 från tillverkningsår 1979-2005**



**Y6-A16** 1295.00

Färdigmodell av underrede till Y6-Y7-X16. Levereras med metall boggier med kugg/snäcka och JECO-motor med 2 svänghjul. Drivning på bägge hjulaxlarna på ena boggien med kardan. Strömupptagning på alla axlar. Pressgjutet chassie 4mm. Analogt DC-utförande. Kretskort med 8-poligt uttag.



**Y6-A66** 2495.00

Färdigmodell av underrede till Y6-Y7-X16. Levereras med metall boggier med kugg/snäcka och JECO-motor med 2 svänghjul. Drivning på bägge hjulaxlarna på ena boggien med kardan. Strömupptagning på alla axlar. Pressgjutet chassie 4mm. Digitalt utförande med ljuddekor 21-pin och högtalare.



**Y6-B16 Digital** 1595,00      **Y6-B66 Sound** 2495,00

Färdigmodell av underrede till Y6-Y7-X16. Levereras med metall boggier med kugg/snäcka och JECO-motor med 2 svänghjul. Drivning på bägge hjulaxlarna på ena boggien med kardan. Strömupptagning på alla axlar. Pressgjutet chassie 4mm. Digitalt AC-utförande med ESU Motorola dekoder



**Y6-A3** 895.00

Komplett underrede i färdigmodell av JECO Y6 släp utan motor. Underredsdetaljer och plogar är monterade. Digitalkort för dekoder styrd belysning

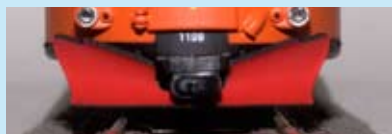

**JE 889** 85,00

Lika som sitter monterade på nya Y6:an. Målade. Säljes i 2 par/förpackning

**JE 899** 95,00

1 styck Norrlandsplög + dummy koppel för JECO Y6. Passar i samma hål som originalplögen.

**Ny drivning/underrede för diesellok Lima T43. Pressgjutet underrede i högsta kvalitet.**

Bilden visar gamla modellen i CNC-fräst mässing



<b>T43-A16</b>	Komplett underrede i DC analog	1395,00
<b>T43-A66</b>	Komplett underrede i DCC digital	1695,00
<b>T43-A166</b>	Komplett underrede i DCC sound	2395,00
<b>T43-B66</b>	Komplett underrede i AC analog/digital	1695,00
<b>T43-B166</b>	Komplett underrede i AC sound	2395,00

**Ny drivning/underrede till Jeco D-lok Pressgjutet underrede i högsta kvalitet. Med kretskort och belysning**

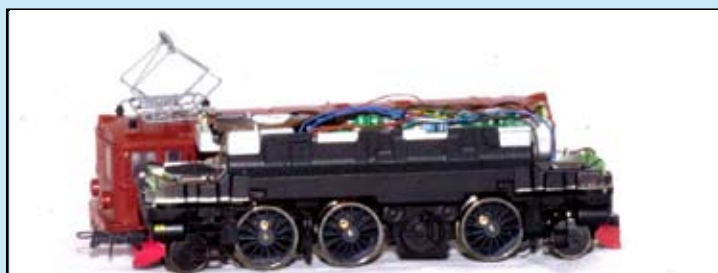

**Passar även gamla produktionen av UGJ D-kåpa**

<b>Du-A16</b>	Komplett underrede i DC analog	1695,00
Komplett körbart med eker-hjul analogt utförande.		
<b>Du-A66</b>	Komplett underrede i DCC	1995,00
Komplett körbart med eker-hjul digitalt utförande.		
<b>Du-A166</b>	Komplett underrede i DCC sound	2695,00
Komplett körbart med eker-hjul digitalt ljud utförande med ESU sound dekoder 3,5 med Du-ljud och blyxtfunktion i maskinrummet.		
<b>Du-B66</b>	Komplett underrede i AC växelström	1995,00
Komplett körbart med eker-hjul analogt/digitalt utförande.		
<b>Du-B166</b>	Komplett underrede i AC sound	2695,00
Komplett körbart med eker-hjul digitalt ljud utförande med ESU sound dekoder 3,5 med Du-ljud och blyxtfunktion i maskinrummet.		

**Ny drivning/underrede till diesellok Z65, Z70 Pressgjutet underrede i högsta kvalitet.**



Färdigbyggt underrede för AC med dekoder.



Färdigbyggt underrede för DC analogt utförande.

**Passar även gamla produktionen av Z65.**

<b>Z65-A4</b>	Komplett JECO Z65 underrede i byggsats	795,00
av Z65 med Roco kugg/snäcka och Sagami motor/sväng- hjul. Roco NEM-hjul. Likström analogt. I räuförande = ej borrade och gängade hål + kugg till drivhjul levereras löst bipackat.		
<b>Z65-B4</b>	Komplett JECO underrede i byggsats AC	1295,00
Som ovan men med AC-hjul, släpsko och dekoder 10738.		
<b>Z65-A6</b>	Komplett körklart JECO Z65 underrede	1595,00
Roco kugg/snäckor och Sagami motor/svänghjul. Roco NEM-hjul Likström analogt.		
<b>Z65-A7</b>	Komplett körklart JECO Z65 underrede	1995,00
Roco kugg/snäckor och Sagami motor/svänghjul. Roco NEM-hjul Likström digitalt med Roco dekoder 10745.		
<b>Z65-B7</b>	Komplett körklart JECO Z65 underrede	2395,00
Roco kugg/snäcka och Sagami motor/svänghjul. Roco AC-hjul med 1 slirskydd. Växelström med dekoder Roco 10738 för analog eller digital körning.		

## Jeco specialdelar skala 1/87

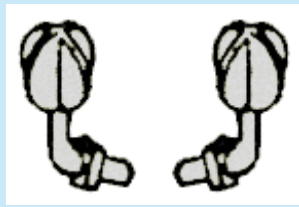

**JE 897** A-ändesskärmar Kr: 95.00  
1 par färdig målade A-ändesskärmar, gjutna i plast. Mycket fina.

**JE 893** SJ-emblem, mässingsgjutna Kr: 95.00  
Lika som sitter på nya Y6:an



**JE 897** Rc-detaler Kr: 245.00  
Komplett set med isolatorer, huvudbrytare, airconditionlådor, rangerfotsteg, signalhorn och "isolator torn", allt gjutet i mässing. Passar till Jecosats 896 och till Roco Rc-lok.

**JE 898** T43-buffertar Kr: 48.00  
4 x buffertar i mässing passande Lima T43.



**JE 620** T43-boggie Kr: 295.00  
Metallbogge med kugg och snäcka passande för T43, T44, Tb, Y1, och X1. Hjul köpes separat. Inkl. sidostycke och bottenplatta.

**107593** T43-hjul med kugg Kr: 54.00  
Drivhjul med kugg passande till T43 o T44. Likström. Styck.



**JE 600** Y6-drivbogge i metall Kr: 295.00  
Metallbogge med kugg och snäcka passande för Y6 - Y8, X16 - X18, Y01 och EL-F. Hjul köpes separat.

**JE 600** Y6-hjul med kugg Kr: 48.00  
Drivhjul med kugg och utan slirskydd för JECO Y6 i likström. styck



**JE 894** Ra-delar, boggiesidor och plogar Kr: 235.00  
Gjutna i metall, mycket detaljerade boggiesidor. 4 styck avsedda för Roco Rc-bogge. 2 nya plogar som passar i fästet på Rocoboggien. (Boggien ingår ej)

**JE 894** T43-delar, boggiesidor och tankar Kr: 285.00  
Gjutna i metall, mycket detaljerade boggiesidor. "Riktig" tank + centralfjädrar. Boggiesidorna har rätt axelavstånd och passar enkelt på Jecos metallbogge. Levereras omålade.

## Jeco specialdelar skala 1/87



**S1-46** Runda buffertar 2 par modell 27  
**N-39** Runda buffertar 2 par modell 98

Kr: 42.00  
Kr: 40.00



**N-40** 4 st. bromsslängor av mässing  
**15-012** Fungerande orig.koppel 1 par

Kr: 40.00  
Kr: 56.00



**JE 888** Kretskort allround med digitalkontakt  
**JE 510** 5-polig motor 2 svänghjul och hållare  
**16-1-011** Rälsbusskäpa Y6 äldre tillverkning

Kr: 95.00  
Kr: 149.00  
Kr: 115.00



**JE 500** Svensk bygel LLXJE grå  
**JE 510** Svensk bygel MK-2 grå  
**JE 511** Svensk bygel MK-2 röd  
**JE 520** Svensk bygel WBL 88

Kr: 295.00  
Kr: 295.00  
Kr: 295.00  
Kr: 330,00



**12-420** Dekalark VITA SJ H0  
**12-421** Dekalark GULA SJ H0  
**12-422** Dekalark VITA SJ N  
**12-423** Dekalark GULA SJ N

Kr: 28.00  
Kr: 28.00  
Kr: 28.00  
Kr: 28.00

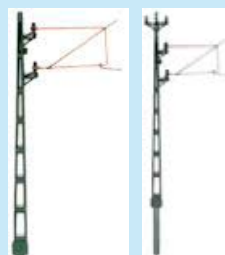

**180000** Linjestolpe SJ H0  
**180000-A** Linjestolpe med krona SJ H0  
**180010** Bryggstolpe SJ H0

Kr: 24.00  
Kr: 24.00  
Kr: 33.00

**JE 18001** Minilampor 1,2mm vit 1,5v  
**JE 18003** Minilampor 1,2mm röd 1,5v  
**JE 884** Motstånd 0,82 KOhm  
**JE 885** Motstånd 1 KOhm  
**JE 886** Motstånd 1,2 KOhm

Kr: 24.00  
Kr: 28.00  
Kr: 4.00  
Kr: 4.00  
Kr: 4.00

Longlife (1000timmar) minilampor röd eller vit med mjuk kabel 30cm perfekt för modellok. Kan monteras direkt i strålkastaren. 1,2mm tjock, 1,5 volt. För att köra digitalt med dessa lampor: Seriekoppla 2 styck + motstånd 1,4kOhm. Seriekoppla 3 styck + motstånd 1,3kOhm. Seriekoppla 4 styck + motstånd 1,2kOhm. Seriekoppla 5 styck + motstånd 1,0kOhm.

# Jeco AB

www.jeco.se

Box 70, 14222 Skogås

Telefon vx: 08-545 55380 vardagar 9-16.

Fax: 08-545 55389, E-mail info@jeco.se

**Exklusiva NYHETER 2009**

Exakta modeller i skala 1/87 H0  
av Ellok SJ & GC Rc-2 o 3,  
Ellok SJ Du/Dk i flera nummer,  
SJ diesellok T43 i 2 målningar.



Foto HJP



Alla Svenska vagnar och lok på detta blad tillverkas endast som engångsserie och finns i handeln en begränsad tid beroende av efterfrågan. Priserna är endast preliminära på icke levererade produkter och kan skilja vid leverans pga ändrade valuta eller ändrade tillverkningskostnader. Modeller och produkter på detta blad hittar du hos din lokala Jeco hobbyhandlare, för mer information se vår återförsäljarlista på webben: [www.jeco.se](http://www.jeco.se) eller ring **08-54555380** vardagar mellan klockan 9,00 - 16,00. Reservation för tryckfel.

**Jeco AB har i över 26 år tagit fram modeller för den svenska marknaden både från stortillverkare såsom Lima & ROCO men även i egen regi i Kina och tillsammans med MKT i Syd-Korea som tillverkar Broadway Limited och som gjort succe' med sina modeller med digitalt ljud.**